

Airmar-Ultraschallwandler bieten ein Höchstmaß an Leistung in den schwierigsten Umgebungen und sind die Schlüsselkomponente für den Erfolg unserer Kunden und ihrer Anwendungen. Unsere präzisionsabgestimmten Luftmesswandler sind bewährte Leistungsträger, auch bei schwierigen Aufgaben. Die Ultraschallwandler von Airmar werden in den USA aus den hochwertigsten Materialien hergestellt und bieten zuverlässige, langlebige Spitzenleistungen für jedes Messsystem.

AT75



SPEZIFIKATIONEN

Optimale Arbeitsfrequenz: 75 kHz, $\pm 4\%$
Mindest-Sendeempfindlichkeit bei optimaler Sendefrequenz: 111 dB, $1\mu\text{Pa}/\text{V}$ bei 1 m
Mindest-Empfangsempfindlichkeit bei optimaler Sendefrequenz: -162 dB re $1\text{V}/\mu\text{Pa}$
Mindest-Querwiderstand: $170\ \Omega$, $\pm 30\%$
Minimaler und maximaler Messbereich*: 20 cm bis 10 m
Typischer Messbereich: 25 cm bis 7 m
Freie Kapazität (1kHz): $1,850\ \text{pF}$, $\pm 20\%$ pF
Schallkeule (@ -3dB voller Winkel): 15° , $\pm 2^\circ$
Maximale Steuerspannung (2% Tonsignal pro Arbeitszyklus): $1,000\ \text{V}_{\text{pp}}$
Betriebstemperatur: -40°C bis 90°C
Gewicht: 45 g
Gehäusewerkstoff: Mit Glas gefülltes Polyester
Werkstoff des akustischen Fensters: Mit Glas verstärktes Epoxidharz

*Bei Puls-Echo-Modus: minimal- und maximal Bereiche stellen optimale Bedingungen dar. Tatsächliche Bereiche können variieren, je nach verwendeter Steuerschaltung oder Signalbearbeitung.

Hinweis: Optimalerweise sollten Leistungsmessungen durchgeführt werden, wenn die Transducer einen stationären Zustand erreicht haben.

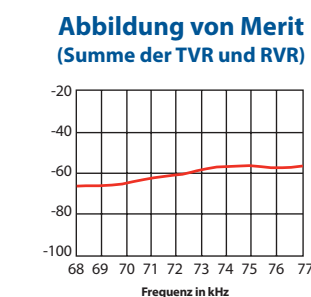
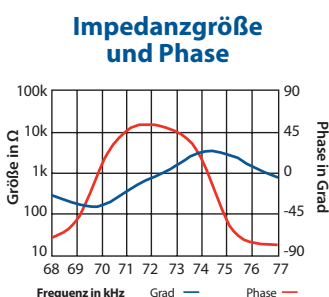
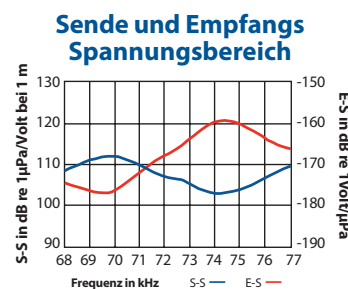
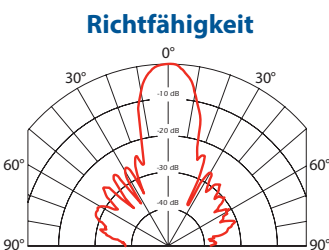

75 kHz

AIRDUCER[®] Ultraschall Transducer

Anwendungen

- Füllstandsmessung
- Fließgeschwindigkeit in offenen Kanälen
- Nähe
- Hindernisvermeidung
- Robotik

Features

- Robuste versiegelte Bauweise
- Zylindrische Bauweise ermöglicht den Einbau in verschiedene Anwendungen

Optionen

- Komplette Montage- oder Bausatz-Versionen
- $10\ \Omega$ Thermistor für die Temperaturkompensation verfügbar

Dimensionen

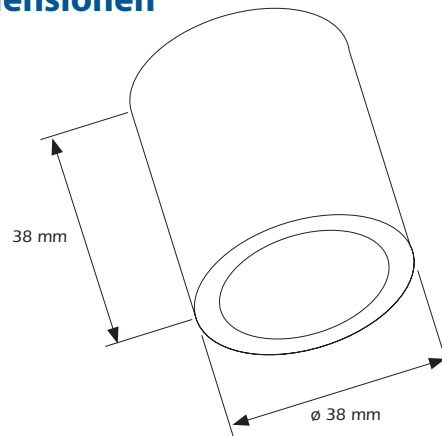

Zusätzliche Ressourcen

Theory of Operations



Applying Ultrasonic Technology



T1 Developer Board



Airmar's T1-Entwickler-Modul kann zur Evaluierung von AIRDUCER[®]-Transducern verwendet werden.