

Airmar-Ultraschallwandler bieten ein Höchstmaß an Leistung in den schwierigsten Umgebungen und sind die Schlüsselkomponente für den Erfolg unserer Kunden und ihrer Anwendungen. Unsere präzisionsabgestimmten Luftmesswandler sind bewährte Leistungsträger, auch bei schwierigen Aufgaben. Die Ultraschallwandler von Airmar werden in den USA aus den hochwertigsten Materialien hergestellt und bieten zuverlässige, langlebige Spitzenleistungen für jedes Messsystem.

AT225



SPEZIFIKATIONEN

Optimale Arbeitsfrequenz: 228 kHz, $\pm 4\%$
Mindest-Sendeempfindlichkeit bei optimaler Sendefrequenz: 101 dB, 1 $\mu\text{Pa}/\text{V}$ bei 1 m
Mindest-Empfangsempfindlichkeit bei optimaler Sendefrequenz: -180 dB re 1V/ μPa
Mindest-Querwiderstand: 400 Ω , $\pm 30\%$
Minimaler und maximaler Messbereich*: 8 cm bis 2.5 m
Typischer Messbereich: 10 cm bis 1.5 m
Freie Kapazität (1kHz): 450 pF, $\pm 20\%$ pF
Schallkeule (@ -3dB voller Winkel): 15°, $\pm 2^\circ$
Maximale Steuerspannung (2% Tonsignal pro Arbeitszyklus): 500 V_{pp}
Betriebstemperatur: -40°C bis 90°C
Gewicht: 4 g
Gehäusewerkstoff: Mit Glas gefülltes Polyester
Werkstoff des akustischen Fensters: Mit Glas verstärktes Epoxidharz

*Bei Puls-Echo-Modus: minimal- und maximal Bereiche stellen optimale Bedingungen dar. Tatsächliche Bereiche können variieren, je nach verwendeter Steuerschaltung oder Signalbearbeitung.

Hinweis: Optimalerweise sollten Leistungsmessungen durchgeführt werden, wenn die Transducer einen stationären Zustand erreicht haben.

Richtfähigkeit

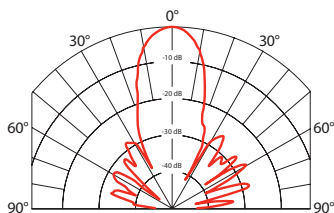

Sende und Empfangs Spannungsbereich

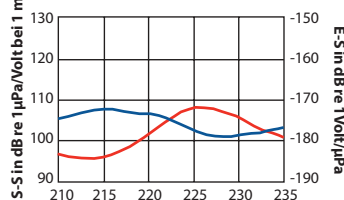

Impedanzgröße und Phase



Abbildung von Merit (Summe der TVR und RVR)



228 kHz

AIRDUCER® Ultraschall Transducer

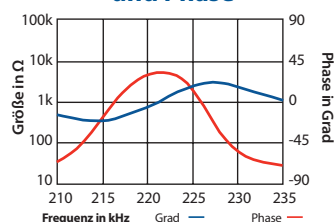
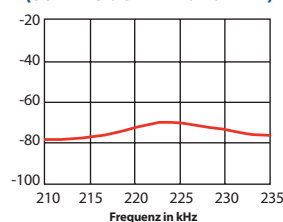
Anwendungen

- Füllstandsmessung
- Automatisierungssteuerung
- Näher
- Hindernisvermeidung
- Robotik
- Durchfluss

Features

- Robuste versiegelte Bauweise
- Zylindrische Bauweise ermöglicht den Einbau in verschiedene Anwendungen

Optionen

- Optionale Leiterplattenbefestigungsstifte
- 2-Draht-Version ist Standard. Auch mit Koaxialkabel erhältlich

Dimensionen

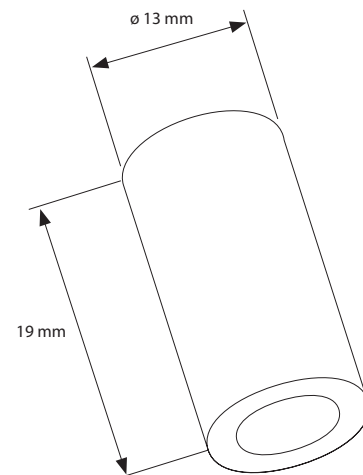

Zusätzliche Ressourcen

Theory of Operations



Applying Ultrasonic Technology



T1 Developer Board



Airmar's T1-Entwickler-Modul kann zur Evaluierung von AIRDUCER®-Transducern verwendet werden.